

OBU ÜZEMBE HELYEZÉS ÉS HASZNÁLAT

OBU VISSZAJELZÉSEK

Az úthasználat során előfordulhatnak olyan kritikus hibák – jelzése (!!!), – melyek miatt az OBU nem alkalmas az útdíj bevallásra, vagy egyéb ok miatt nem biztosítható a jogos úthasználat. Ezeket az OBU általában PIROS színű világítással, vagy villogással és sípolással jelzi. Amennyiben ilyet észlel, akkor – főképpen ha a jármű fizetős útszakaszon halad, – lehetőleg gyorsabban szakítsa meg az úthasználatot, a hiba jellegétől függően hívja a call centert, és viszonylati jegy vásárlással biztosítsa a jogos úthasználatot!

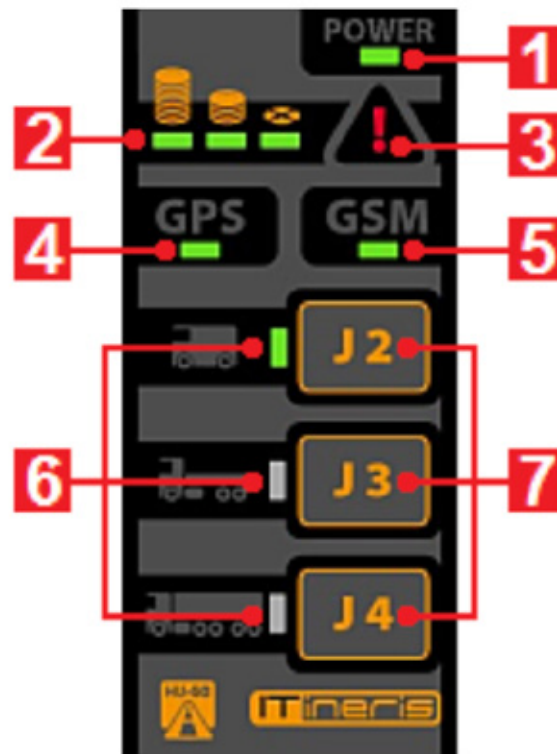

TÁPELLÁTÁS: Az OBU saját belső akkumulátorral rendelkezik, mely külső tápellátás nélkül is korlátozott ideig képes biztosítani az OBU működését. A tápellátás jelző 1. ZÖLDEN világít ha az OBU külső tápellátása a szivargyújtón keresztül biztosított, SÁRGA villogással, és öt rövid csipogással jelzi, ha nincs külső tápellátás, nagyon gyenge akkumulátor töltöttségénél, közvetlenül a kikapcsolás előtt pedig PIROSAN villog (!!!). Külső tápellátás nélkül, a belső akkumulátor lemerülése után az OBU működése, és ezen keresztül az úthasználat bevallása nem biztosított. A járművezető felelőssége haladás közben az OBU folyamatos külső tápellátásának biztosítása.

KRITIKUS HIBA JELZÉSE: A kritikus hiba jelző 3. felkiáltójel akkor világít vagy villog PIROSAN, ha olyan hiba történt, mely miatt valószínűleg nem biztosított az útdíj bevallás. Ilyenkor az a lehető leggyorsabban szakítsa meg az úthasználatot, és annak folytatása előtt a hiba jellegétől függően hívja a call centert.

HU-GO FOLYÓSZÁMLA EGYENLEG: Ha az egyenleg jelzőn 2. mind a három LED ZÖLDEN világít, akkor a HU-GO folyószámla egyenleg rendben, ha kettő LED SÁRGÁN villog, és az OBU kétszer röviden csipog, akkor a folyószámla egyenleg alacsony. Ekkor a lehető leggyorsabban kell gondoskodni az egyenleg feltöltéséről. Ha már nincs levonható egyenleg a folyószámlán, akkor az üres állapotot jelző LED PIROSAN villog, az OBU háromszor hosszan sípol, és a kritikus hiba jelzője is PIROSAN villogni kezd (!!!). Az egyenleg nélküli úthasználat hatósági büntetés kiszabását vonja maga után. Ha egyetlen LED sem világít az egyenleg jelzőn, akkor az OBU nem kapott információt a folyószámla állapotáról, és az Útdíjfizető felelőssége, hogy a HU-GO portálon folyamatos figyelemmel kísérje a folyószámla egyenleget.

GPS HELYMEGHATÁROZÁS ÁLLAPOTA: A GPS visszajelző 4. LED ZÖLDEN világít, ha a GPS vétel megfelelő; SÁRGA, ha átmenetileg a GPS helymeghatározás nem biztosított; illetve PIROSAN villog, és egyszer sípol a belső GPS vevő hibája miatt. Ha ez LED menet közben, nyílt területen hosszabb ideig sárgán világít vagy PIROSAN villog (!!!), akkor az OBU feltételezhetően nem alkalmas az útdíj bevallásra.

GSM ADATKÖMUNIKÁCIÓ ÁLLAPOTA: A GSM visszajelző 5. LED ZÖLDEN világít ha a szerverekkel való kapcsolat normális, SÁRGA ha átmenetileg nincs megfelelő GSM térerő, vagy a szerverkapcsolat megszakadt, és folyamatos PIROS villogással és két sípolással jelzi, ha az adatküldés például eszközhiba miatt nem lehetséges (!!!).

JÁRMŰKATEGÓRIA VÁLTÁS: Az iTineris OBU alkalmas a járműkategória vagy más néven tengelyszám váltás járművezető által történő bevitelére. A kategória váltás feltétele, hogy a jármű HU-GO regisztrációjánál a „Bevallási Közreműködő igénybevételével” történő Járműkategória beállítás legyen kiválasztva. Ekkor az OBU-n mindig az éppen hatályos járműkategória kis ikon melletti LED 6. KÉKEN világít. Kategória váltáshoz érintse meg a kívánt új járműkategória gombját 7.! Ekkor az új kategória LED-je 6. KÉKEN kezd villogni mindaddig, míg az új kategória elfogadásra nem kerül az Útdíjszolgáltató által. Amint az elfogadásról megérkezik az OBU-hoz a visszajelzés, akkor a régi kategória LED-je kialszik, és az új kategória kezd folyamatosan világítani (hatályosulás). Járműkategória váltás csak álló jármű esetén kezdeményezhető, és fontos, hogy amíg az új kategória nem jut érvényre, addig ne kezdje meg az úthasználatot, mert a valóságosnál alacsonyabb kategóriával

történő bevallás bírság kiszabását vonja maga után. Ha a HU-GO portálon a jármű összerendelésnél a Járműkategória beállítása a HU-GO portálon kiválasztásával történik, akkor kategória váltásra az OBU-n nincs lehetőség – gomb megnyomásakor az OBU sípolással jelzi, hogy nem fogadja a kérést –, viszont az OBU a ekkor is visszajelzi a HU-GO felületen beállított kategóriát úgy, hogy a megfelelő kategória melletti LED 6. KÉKEN folyamatosan világít. Ha semelyik kategória LED sem világít, akkor az OBU nem kap megfelelő információt a HU-GO rendszertől az éppen beállított járműkategóriáról.